



ISM 250-32S

Batteur à spirale de 250 l, bol inversé et moteur à deux vitesses, couvercle de sécurité en acier inoxydable. Système de pétrissage sans huile. Pièces de contact alimentaire en acier inoxydable pour l'hygiène.

ISM 250-32S CR

Batteur à spirale de 250 l, couvercle de sécurité en acier inoxydable, avec moteur à deux vitesses. Système de pétrissage sans huile. Pièces de contact alimentaire en acier inoxydable pour l'hygiène. Bol consigné à deux côtés. Corps en acier inoxydable.

Spécification

Les batteurs à spirale de la série ISM fournissent un mélange très intensif, rapide, homogène et sans point mort. Le Batteur à spirale permet une préparation très rapide sans réchauffer ni fatiguer les produits tels que la pâte, la viande hachée, etc. La pâte sera douce, bien aérée et facile à enlever. Le bol en acier inoxydable AISI 304, l'outil en spirale en acier inoxydable AISI 304 et la barre de rupture offrent un excellent mélange.

Caractéristiques Principales

- Les équipements Dirmak sont conçus pour une utilisation à long terme dans des conditions difficiles. Le Batteur est équipé de pièces en acier inoxydable en contact avec les aliments pour l'hygiène et d'un bol de mélange de 250 l.
- Panneau de commande à bouton étanche.
- Deux Vitesses
- Deux Digitale Minuterie
- Bol reversible
- Automatic / Manuel le systeme d'operation
- Système poulie-courroie robuste.
- Fonctionnement silencieux
- Capacité maximale (farine, avec 60% d'hydratation) 150 kg pour la pâte à pain.
- Couvercle de sécurité en acier inoxydable
- La machine s'arrête automatiquement lorsque le capot de protection est ouvert
- Roues pour machine et équipées de pieds de nivellement de la machine.

Construction

- Corps peint avec peinture électrostatique résistante à la corrosion ou option acier inoxydable AISI 304
- 250 l Bol en acier inoxydable AISI 304
- Moteur asynchrone puissant.
- IP Class: Panel de Control IP 54 Machine General : IP 32
- Puissance :
5,5-7,5 + 0,55 kW pour ISM 250-32S et ISM 250-32S CR

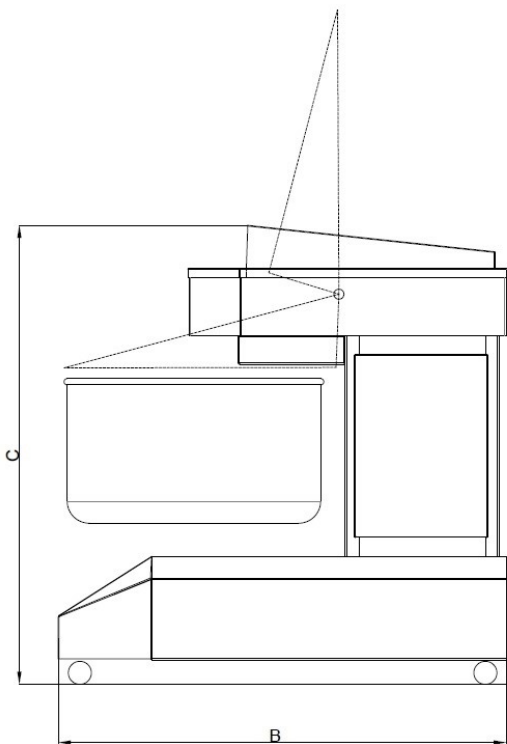
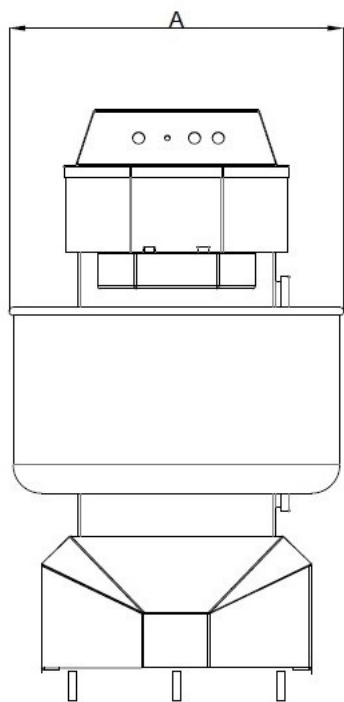

Électrique

Tension :

ISM 250-32S 380-415 V/3P/50-60hZ

ISM 250-32S CR 380-415 V/3P/50-60hZ

Puissance Electrique Max . :

ISM 250-32S CR 5,5-7,5 + 0,55 kW

Capacité

Farine : 100 Kg / Cycle

Pâte : 150 Kg / Cycle

Capacité : 250 liter

Diamètre du bol : 850 mm

Informations Clés

Largeur (A) : 900 mm

Profondeur (B) : 1500 mm

Hauteur (C) : 1600 mm

Poids d'Expédition : 600 Kg

